

ニチメイ NEW Style Debut

NEW Day Bright Style



2019年、新元号「令和」となる記念すべき年に、弊社は新たなチャレンジを行います。それは、分譲住宅として市内では初めて標準仕様で長期優良住宅と省令準耐火構造の基準を全棟クリアし、全棟に構造計算を実施するという画期的な、分譲住宅「DayBrightStyle」『DELUXE』・『PREMIUM』シリーズ、2つの商品をリリース致します。弊社の経営理念であります「想いをかたちに」とは、私達がしたいこと、私達だからできること、お客様にもっともっとできること、根幹に「想い×心」があり、弊社の商品、サービスが誕生しております。これからの10年、目まぐるしいスピードで社会が変革して参りますが、弊社はこれまで以上に地域、行政と連携し、常に地域に必要なサービス、商品を生み出し、幼児から高齢者までが安心して住める社会の構築に、全身全霊で挑んで参ります。今後ともご指導ご鞭撻を賜りますようお願い申し上げます。

Day Bright Style の 構造

ハイブリッド工法

優れた家の強度。在来工法と2×4工法のいいとこ取り。地震や台風に強い強度と高い耐震性を発揮。



根太レス工法

根太レス工法(剛床工法)で横揺れ、ねじれに強い！一般的な根太工法に比べて横からの力に対する強度が約2倍。



エンジニアリングウッド

100年住み継がれる住まいづくりのために欠点を解消した「理想の木」を使用！



全邸耐震等級2以上

地震保険割引

耐震性能・耐火性能を追求し、安心と安全の住まい造りを目指します。(一般的に病院や学校で採用されている基準、避難所レベル)

通し柱金物工法

仕口の簡素化により断面欠損・大幅減少。従来のプレカットに比べてとても頑丈です。



Day Bright Style の 特徴

メリットたくさん!

長期優良住宅

100年住宅基準

認定基準は「高い性能」と「維持管理力」

UA値「どれくらい熱量が家の外に逃げやすいのか」
DELUXE 0.87(w/m²/k)以下
PREMIUM 0.57(w/m²/k)以下
親から子へ、子から孫へ。トータルで住居負担が軽減。住まいの資産価値が高まる。

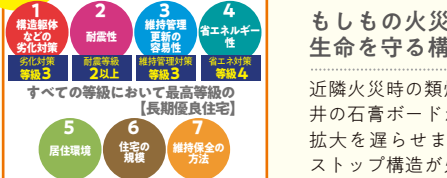

省令準耐火構造

もしもの火災時に、家族の生命を守る構造!

近隣火災時の類焼を防ぎ、壁、天井の石膏ボードが他室への火の拡大を遅らせます。ファイヤーストップ構造が火の通り道を遮り、延焼を抑えます。

火災保険料が通常木造住宅に比べて半額



全棟構造計算

伊丹市内初

根拠のある安全と安心が計算され、お手元に届きます。

通常3階以上の建物でしか義務づけられていない「構造計算」というものを全棟で実施し、設計の段階から耐震構造に取り組んでいます。

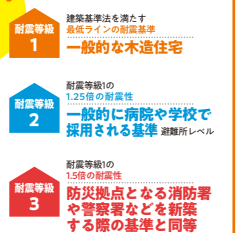

Day Bright Style の 設備・仕様

スーパー熱交換換気システム

せせらぎ

過乾燥や結露、カビ・ダニの繁殖を防ぎご家族の健康を守ります。外に逃がす温度を最低限にしたまま、換気をすることが出来ます。

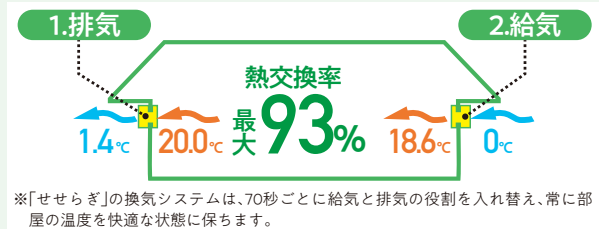

日本で初めての樹脂サッシ シヤノンウインド

樹脂とアルミでは熱の伝導率1/1000倍の差

- ① アルゴンガス入りLow-E複層ガラスを採用
ガラス空気層には、空気と比べて熱伝導率が約30%も低いアルゴンガスを標準封入し、窓の断熱効果をより高めています。
- ② ガラス空気層は16mmに設定
複層ガラスは空気層の厚さによって断熱性能が変わります。アルゴンガス入りの空気層では、16mmの厚さが最も断熱効果を発揮します。
- ③ ウォームエッジスペーサーを採用
複層ガラスのスペーサーはアルミ製が一般的です。スペーサーを樹脂製にすることで、断熱性能の向上とガラス端部の結露を抑制します。
- ④ 厚さ2.5mm以上の堅牢フレーム
「公共建築工事標準仕様書」ならびに、「木造建築工事標準仕様書」に適合した堅牢な樹脂サッシです。

★PREMIUMならダブルLow-Eトリプルガラスを採用

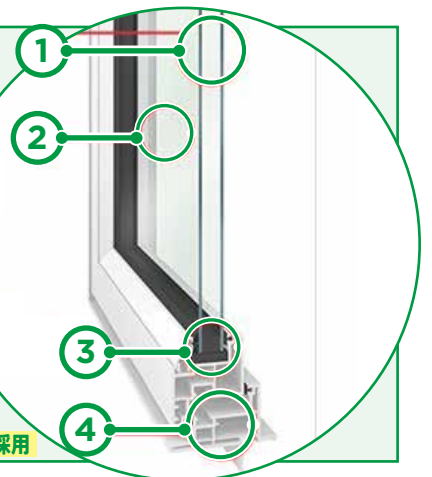

Day Bright Style の 建築条件付き土地

POINT 1 建築条件付き土地に土地価格含まれる費用

- ニチメイの建築条件付き土地とは
 - ご希望の土地
 - 地盤調査に基づいた最適な地盤改良工事
 - 上下水道の引き込み工事

ニチメイでは、土地価格に地盤調査・地盤調査改良工事及び上下水道の引き込み工事費用が含まれます。これがニチメイの建築条件付き土地

POINT 2 ご予算やご希望に合わせた建物建築費 2つの建築シリーズ

- 建物建築費の計算方法
 - 1坪の価格(坪単価) × 建物の延床面積 = 建物販売価格

ニチメイでは、1坪単価×建物の延床面積=建物販売価格とし、より予算設計の効率化を追求します。

これからの時代は、車と同様に、家の性能を数値化し、低燃費で快適な住まいを選びましょう。

POINT 3 付帯工事費用込みのコミコミ価格 坪単価設定

- 建物本体工事費 + 付帯工事費用
 - 屋内外給排水工事
 - 屋内外電気工事
 - ガス工事
 - 設計費用
 - 建築確認申請費用

ニチメイでは、考える必要がありません。一般的なハウスメーカー様の表記坪単価は建物本体工事のみの価格であり、屋内外給排水工事などの費用が別途必要ですが、ニチメイには当該費用が全て含まれております。